

Polestar 2

Tæknilýsing

Driflína

Gerð rafmótors	2 x AC samæfur sísegul rafmótor Valeo-Siemens
Drifásar	AWD
Skipting	Eins hraða sjálfskipting
Afl	300 kW / 408 hestöfl
Tog	660 Nm

Hámarkshraði og hröðun

Hámarkshraði	205 km/klst
Hröðun 0-100km/h	4,7 sekúndur

Hagkvæmni – m.v. grunngerð án aukabúnaðar

Orkunotkun	19,4-20,2 kWh/100 km
Drægni (WLTP)	Up to 480 km
Loftmótstöðustuðull	0.278 Cd

Drifrafhlaða og hleðsla

Gerð	400V Lithium-ion
Rýmd (hámarks)	78 kWh
Rýmd (nýtanleg)	75 kWh
Uppbygging	324 pouch cells, NMC, 27 modules
Hleðsluafköst (AC)	Allt að 11kW (1 or 3 fasa), hleðslustýring innbyggð
Hleðsluafköst (DC)	Allt að 155kW
Hleðslutími (AC)	8 klst. (3-fasa 16A)
Hleðslutími (DC)	35 mínútur 10-80%

Helstu mál og þyngd

Hjólabil	2 735 mm
Lengd	4 606 mm
Hæð	1 479 mm (1 473 með Performance pakka)
Breidd með speglum	1 985 mm
Veghæð	151 mm (146 mm með Performance pakka)
Eigin þyngd	2,113 kg
Þyngdardreifing	51/49 framan/aftan
Dráttargeta eftirvagns	1,500 kg m.v. hemlandi eftirvagn
Burðargeta þaks	75 kg

Grunngerð (málsetningar í mm)

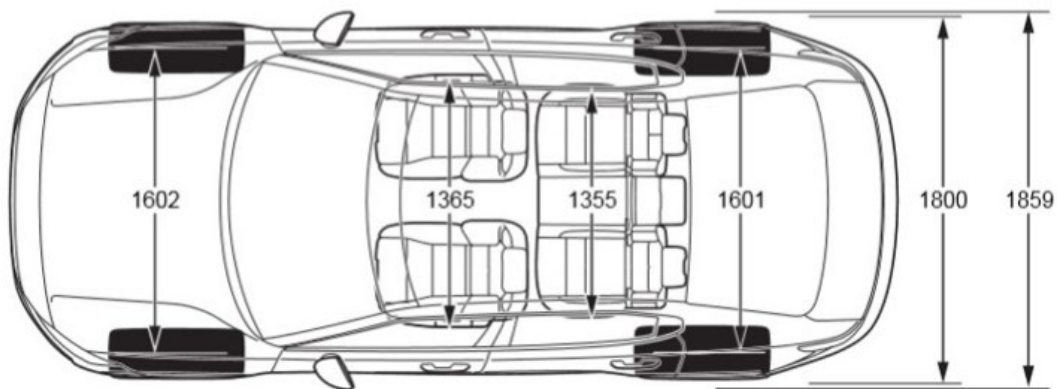
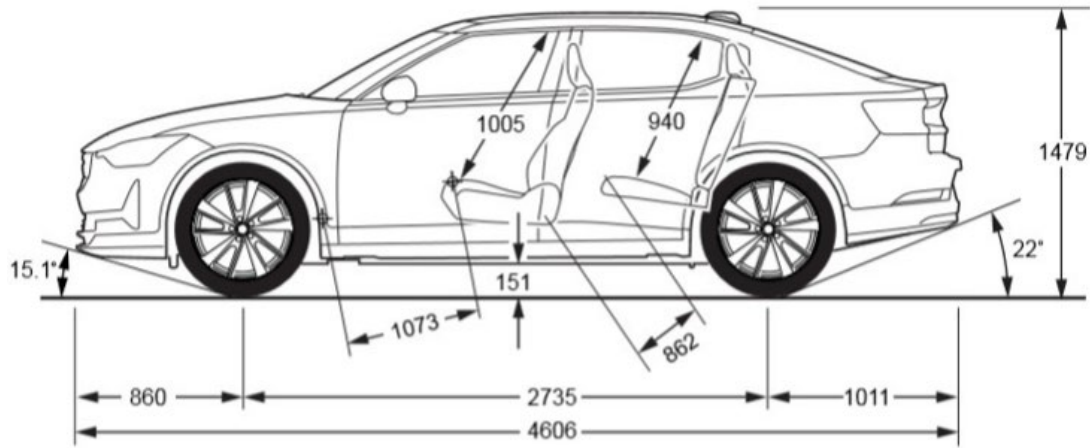

Með Performance Pakka (málsetningar í mm)

